

# Aristo® 500ix

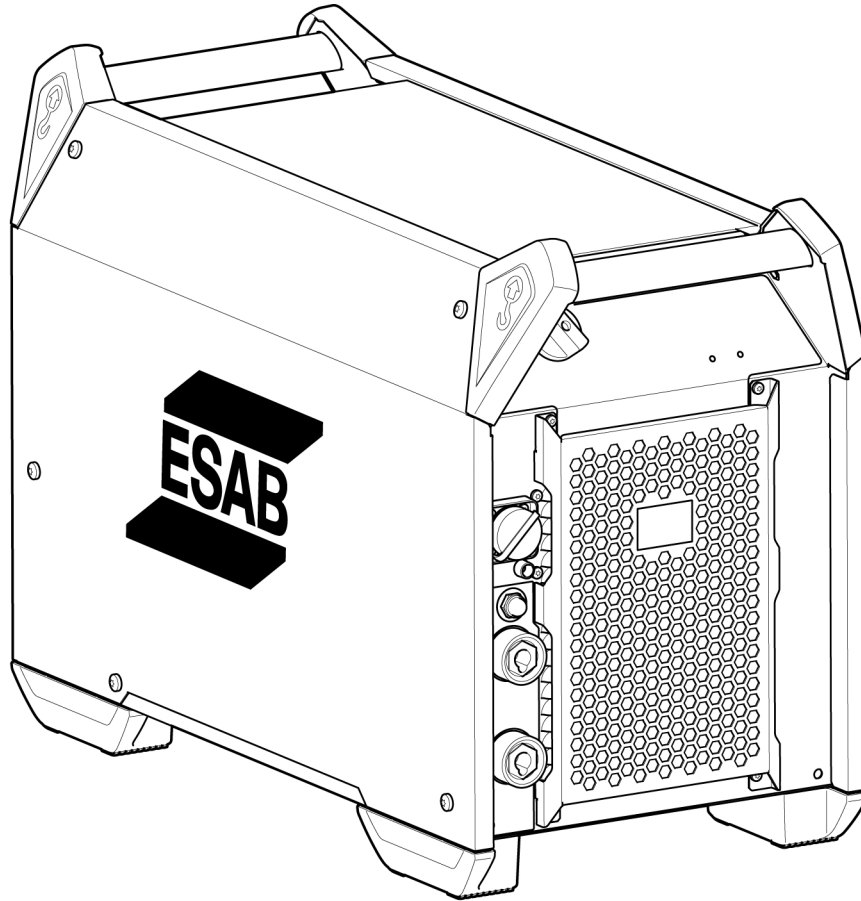

## Kullanım kılavuzu Orijinal kılavuzun çevirisi





## UK DECLARATION OF CONFORMITY

**According to:**

- Electric Equipment (Safety) Regulations 2016;
- Electromagnetic Compatibility Regulations 2016;
- The Restriction of the Use of Certain Hazardous Substances in Electrical and Electronic Equipment Regulations 2012 (as amended)
- The Ecodesign for Energy-Related Products and Energy Information Regulations 2021

**Type of equipment**

Arc welding power source

**Type designation**

500ix from serial number 941 xxx xxxx (2019 w41)

**Brand name or trademark**

ESAB

**Manufacturer or his authorised representative established within United Kingdom**

ESAB Group (UK) Ltd,  
322 High Holborn, London, WC1V 7PB, United Kingdom  
www.esab.co.uk

**The following British Standards and Instruments in force within the United Kingdom has been used in the design:**

- EN IEC 60974-1:2018/A1:2019	Arc welding equipment - Part 1: Welding power sources
- EN 60974-10:2014	Arc welding equipment - Part 10: Electromagnetic compatibility (EMC)
- UK S.I. 2021/745	Requirements for welding equipment pursuant to the Ecodesign for Energy-Related Products and Energy Information Regulations 2021

**Additional Information:**

Restrictive use, Class A equipment, intended for use in locations other than residential.

**By signing this document, the undersigned declares as manufacturer, or the manufacturer's authorised representative established within the UK, that the equipment in question complies with the safety and environmental requirements stated above.**

500ix is part of the ESAB Aristo product family.

**Signatures**

  
Gary Kisby

Sales & Marketing Director,  
ESAB Group UK & Ireland  
London, 2022-06-10

**UK  
CA**

1	<b>GÜVENLİK</b> .....	5
	1.1 Simgelerin anlamı .....	5
	1.2 Güvenlik önlemleri .....	5
2	<b>GİRİŞ</b> .....	8
	2.1 Donanım .....	8
3	<b>TEKNİK VERİLER</b> .....	9
4	<b>KURULUM</b> .....	11
	4.1 Konum .....	11
	4.2 Kaldırma talimatları .....	12
	4.3 Şebeke besleme .....	13
5	<b>ÇALIŞMA</b> .....	16
	5.1 Bağlantılar ve kontrol cihazları .....	16
	5.2 Simgeler .....	17
	5.3 Kaynaklama ve dönüş kablosu bağlantısı .....	17
	5.4 Güç kaynağının açılıp/kapatılması .....	17
	5.5 Fan kontrolü .....	18
	5.6 Termal koruma .....	18
	5.7 VRD (Voltaj Azaltma Cihazı) .....	18
	5.8 Uzaktan kumanda ünitesi .....	18
	5.9 Ark voltaj geri beslemesi .....	18
6	<b>BAKIM</b> .....	19
	6.1 Rutin bakım .....	19
	6.2 Güç sistemi .....	19
7	<b>SORUN GİDERME</b> .....	21
8	<b>YEDEK PARÇA SİPARİŞİ</b> .....	22
	<b>SİPARİŞ NUMARALARI</b> .....	23
	<b>BLOK ŞEMASI</b> .....	24
	<b>AKSESUARLAR</b> .....	25



# 1 GÜVENLİK

## 1.1 Simgelerin anlamı

Bu kılavuz boyunca kullanıldığı gibi: **Dikkatli Olun! Uyanık olun!**



### TEHLİKE!

Ani tehlike anlamına gelir. Önlenmediği takdirde ani, ciddi yaralanmalara veya can kaybına neden olur.



### UYARI!

Potansiyel tehlike anlamına gelir; yaralanmalara veya can kaybına neden olabilir.



### DİKKAT!

Küçük çaplı bedensel yaralanmalara sebep olabilecek tehlike anlamına gelir.



### UYARI!

Kullanımdan önce kullanım kılavuzunu okuyun ve anlayın; tüm etiketlere, işveren güvenlik uygulamalarına ve Güvenlik Veri Formlarına (SDS'ler) uyun.



## 1.2 Güvenlik önlemleri

ESAB cihazının kullanıcıları cihaz ile veya cihaza yakın çalışan herkesin ilgili tüm güvenlik önlemlerine uymasını sağlamak için nihai sorumluluğu taşımaktadır. Güvenlik önlemleri bu tip cihazlar için geçerli gereksinimleri karşılamalıdır. İşyeri için geçerli standart yönetmeliklere ek olarak aşağıdaki tavsiyelere uyulmalıdır.

Tüm çalışmalar eğitimli, cihazın çalışmasına aşina personel tarafından yapılmalıdır. Cihazın hatalı çalıştırılması operatörün yaralanmasına ve cihazın zarar görmesine neden olabilecek tehlikeli durumlara yol açabilir.

1. Cihazı kullanan herkesin aşağıdakilere aşina olması gerekir:
  - çalışmasına
  - acil durdurma yerlerine
  - fonksiyonuna
  - ilgili güvenlik önlemlerine
  - cihazın kaynak yapma ve kesme veya ilgili diğer işlemleri
2. Operatör aşağıdakileri sağlamalıdır:
  - çalışmaya başlandığında cihazın çalışma alanı içinde hiçbir yetkisiz kişinin bulunmaması.
  - ark vurduğunda veya cihazla çalışmaya başlandığında hiç kimsenin korumasız olmaması
3. İşyeri şu özelliklerde olmalıdır:
  - amaca uygun
  - hava akımından etkilenmeyen
4. Kişisel güvenlik ekipmanı:
  - Daima, örneğin koruyucu gözlük, alev geçirmez giysi, koruyucu eldiven gibi, önerilen kişisel güvenlik ekipmanlarını giyin.
  - Sıkışabilecek veya yanıklara neden olabilecek bol elbiseler, örneğin eşarp, bilezik, yüzük, vb., takmayın.

5. Genel önlemler:

- Dönüş kablosunun sağlam şekilde bağlandığından emin olun.
- Yüksek gerilim cihazları ile ilgili çalışmalar **sadece yetkili bir elektrikçi tarafından gerçekleştirilebilir**
- Uygun yangın söndürme ekipmanı açıkça işaretlenmiş ve elinizin altında olmalıdır.
- Cihazın yağlama ve bakım işlemi cihaz çalışırken **yapılmamalıdır**



**UYARI!**

Ark kaynak ve kesme kendinize ve başkalarına zararlı olabilir. Kaynak ve kesme sırasında önlemler alın.



**ELEKTRİK ÇARPMASI - Öldürebilir**

- Çıplak ten, ıslak eldivenler veya ıslak giysilerle elektrik parçalarına veya elektrotlara dokunmayın
- Kendinizi işten ve topraktan izole edin.
- Çalışma konumunuzun güvenli olduğundan emin olun



**ELEKTRİKLİ VE MANYETİK ALANLAR - Sağlık için tehlikeli olabilir**

- Kalp pili olan kaynakçılar, kaynak işinden önce doktorlarına danışmalıdır. EMF, bazı kalp pillerinde parazit yapabilir.
- EMF'ye maruz kalmanın, sağlık üzerinde bilinmeyen diğer etkileri olabilir.
- Kaynakçılar, EMF maruziyeti etkilerini en aza indirmek için aşağıdaki prosedürleri kullanmalıdır:
  - Elektrodu ve çalışma kablolarını vücudunuzla aynı tarafta olacak şekilde birlikte yönlendirin. Mümkünse bunları bantla sabitleyin. Üfleç ve iş kabloları arasında durmayın. Üfleci veya iş kablosunu asla vücudunuza dolamayın. Kaynaklama güç kaynağını ve kabloları vücudunuzdan olabildiğince uzakta tutun.
  - İş kablosunu, iş parçasına kaynak yapılan alana mümkün olduğunca yakın şekilde bağlayın.



**DUMAN VE GAZLAR - Sağlık için tehlikeli olabilir**

- Başınızı dumandan uzak tutun
- Duman ve gazları nefes alma bölgenizden ve genel alandan uzak tutmak için havalandırmayı, arktaki dışa atımı, ya da her ikisini birden kullanın



**ARK IŞINLARI - Gözlerinize zarar verebilir ve cildi yakabilir**

- Gözlerinizi ve bedeninizi koruyun. Doğru kaynak perdesi ve filtre merceği kullanın ve koruyucu giysiler giyin
- İzleyenleri uygun paravanlar veya perdelerle koruyun



**GÜRÜLTÜ - Aşırı gürültü işitmeye zarar verebilir**

Kulaklarınızı koruyun. Kulak tıkaçları veya diğer işitme korumalarını kullanın.



**HAREKETLİ PARÇALAR - Yaralanmaya neden olabilir**

- Tüm kapıların, panellerin ve kapakların kapalı ve emniyetli bir şekilde yerinde olduğundan emin olun. Gerektiğinde, yalnızca yetkili kişilerin kapakları bakım ve sorun giderme işlemleri için çıkarmasını sağlayın. Servis işlemi bittiğinde, motoru çalıştırmadan önce panelleri veya kapakları yeniden takın ve kapıları kapatın.



- Üniteyi takmadan veya bağlamadan önce motoru durdurun.
- Ellerinizi, saçınızı, bol giysileri ve aletleri hareketli parçalardan uzak tutun.



### YANGIN TEHLİKESİ

- Kıvılcımlar (sıçrayan alevler) yangına neden olabilir. Yakında alev alıcı malzeme bulunmadığından emin olun
- Kapalı konteynerlerde kullanmayın.



### SICAK YÜZEY - Parçalar yakabilir

- Parçalara çıplak elle dokunmayın.
- Ekipman üzerinde çalışmadan önce soğuması için bekleyin.
- Sıcak parçaları tutmak için yanıkları önlemek amacıyla uygun aletler ve/veya yalıtımlı kaynak eldivenleri kullanın.

**ARIZA - Arıza durumunda uzmanından yardım isteyiniz.**

**KENDİNİZİ VE DİĞERLERİNİ KORUYUN!**



### DİKKAT!

Bu ürün sadece ark kaynağı için tasarlanmıştır.



### UYARI!

Donmuş boruların erimesi için güç kaynağı kullanmayın.



### DİKKAT!

A sınıfı ekipman, düşük voltajlı elektrik besleme sistemi tarafından elektrik sağlanan konut mahallerinde kullanılmak üzere tasarlanmamıştır. Sebepiyet verilen ve aynı zamanda yayılan bozukluklar nedeniyle, bu yerlerde A sınıfı ekipmanın elektromanyetik uyumluluk sağlanmasında olası güçlükler söz konusu olabilir.

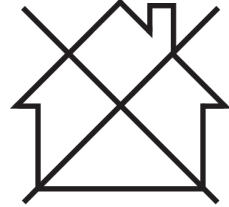

### UNUTMAYIN!

#### Elektronik cihazları bir geri dönüşüm tesisinde imha edin!

Atık Elektrikli ve Elektronik Cihazlar Avrupa Direktifi'ne 2012/19/EC ve ulusal hukuka uygun olarak uygulanmasına riayet edilerek, kullanım ömrünün sonuna gelen elektrikli ve/veya elektronik cihazların geri dönüşüm tesisinde bertaraf edilmesi gerekmektedir.

Ekipmanın sorumlu kişisi olarak, onaylanmış toplama istasyonları hakkında bilgi elde etmek sizin sorumluluğunuzdadır.

Detaylı bilgi için en yakın ESAB bayisine başvurun.

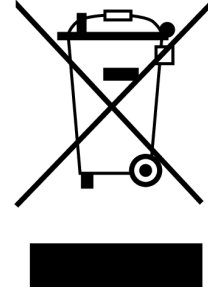

**ESAB, çeşitli kaynak aksesuarları ve kişisel koruyucu ekipmanları satışa sunmaktadır. Sipariş bilgileri için yerel ESAB bayinizle iletişime geçin veya web sitemizi ziyaret edin.**

## 2 GİRİŞ

---

**Aristo® 500ix** güç kaynağı; U6, U8<sub>2</sub> veya MA25 Pulse panellerle birlikte, kullanıldığı besleyiciye bağlı olarak MIG, pulse MIG, TIG ve oluk açmayı destekleyen eksiksiz bir çoklu işlem paketi sunar.

Güç kaynağı; **RobustFeed U6**, **RobustFeed U82**, **RobustFeed Pulse**, Feed 3004/4804 veya YardFeed 2000 tel besleme ünitesi ve COOL 2 soğutma ünitesiyle birlikte kullanım için tasarlanmıştır. Besleme üniteleri ve soğutma ünitesi hakkında daha fazla bilgi almak için ilgili ürünün Kullanım bilgilerine başvurun.

**Ürün için ESAB aksesuarlarını bu kılavuzun "AKSESUARLAR" bölümünde bulabilirsiniz.**

### 2.1 Donanım

Güç sistemi şunlarla birlikte verilir:

- Topraklama pensli 5 m (16 ft) dönüş kablosu
- 5 m (16 ft) şebeke kablosu
- Kullanım kılavuzu
- Güvenlik talimatı kılavuzu
- Hızlı başlangıç kılavuzu

## 3 TEKNİK VERİLER

Aristo® 500ix			
Şebeke voltajı	380-460 V, $\pm\%10$ , 3~ 50/60 Hz		
Şebeke beslemesi $S_{scmin}$	7.2 MVA		
Ana akım $I_{max}$	<b>380 V</b>	<b>400 V</b>	<b>460 V</b>
MIG/MAG	38 A	35 A	30 A
ELEKTROT	40 A	35 A	31 A
TIG	30 A	27 A	24 A
Boşta güç	24 W	25 W	27 W
<b>Ayar aralığı (DC)</b>			
MIG/MAG	16 A/14,8 V - 500 A/39 V		
ELEKTROT	16 A/20,6 V - 500 A/40 V		
TIG	5 A/10,2 V - 500 A/30 V		
<b>MIG/MAG durumunda izin verilen yük</b>			
%60 görev döngüsü	500 A/39,0 V		
%100 görev döngüsü	400 A/34,0 V		
<b>MMA durumunda izin verilen yük</b>			
%60 görev döngüsü	500 A/40,0 V		
%100 görev döngüsü	400 A/36,0 V		
<b>TIG durumunda izin verilen yük</b>			
%60 görev döngüsü	500 A/30,0 V		
%100 görev döngüsü	400 A/26,0 V		
Azami akımda güç faktörü	0.91		
Maksimum akımda yeterlilik	88 %		
Açık devre voltajı	58 V		
Çalışma sıcaklığı	-20 - 40 °C (-4 - 104 °F)		
Taşıma sıcaklığı	-20 - +55 C (-4 - 131 °F)		
Rölanti konumundaki sabit ses basıncı	<70 dB (A)		
Boyutlar u×g×y	712 × 325 × 470 mm (28,0 × 12,8 × 18,5 inç)		
Ağırlık	58,5 kg (128,9 lb)		
İzolasyon sınıfı	H		
Koruma sınıfı	IP23		
Uygulama sınıflandırması	S		

Şebeke beslemesi,  $S_{sc min}$

IEC 61000-3-12'ye uygun olarak ağ üzerinde asgari kısa devre gücü.

**Görev döngüsü**

Görev döngüsü, kaynak yapabileceğiniz veya aşırı yüklenmeden belirli bir yüklemde kesebileceğiniz bir on dakikalık bir sürenin yüzdesi olan süre anlamına gelir. Görev döngüsü, 40 °C/104 °F veya daha düşük sıcaklıklar için geçerlidir.

**Koruma sınıfı**

**IP** kodu koruma sınıfını, yani katı nesnelere veya suyun nüfuzuna karşı koruma derecesini belirtir.

**IP23** ile işaretlenmiş cihaz iç ve dış mekan kullanımı için tasarlanmıştır.

**Uygulama sınıfı**

**S** simgesi, güç kaynağının yüksek elektrik tehlikesi olan yerlerde kullanılmak üzere tasarlanmış olduğunu gösterir.

**H Sınıfı** yalıtımlar 180°C'ye kadar sıcaklığa dayanıklıdır. Silikon reçine veya eş değer performanslı yapışkanlarla yapıştırılmış inorganik malzemeden yapılmıştır.

## 4 KURULUM

---

**Montaj işlemi mutlaka bir profesyonel tarafından yapılmalıdır.**

Güç kaynağının düzgün çalışması için Aristo® 500ix ile birlikte kullanılan ekipmanın en azından aşağıdaki program sürümlerine sahip olması gerekir:

- RobustFeed U8<sub>2</sub> için: 3.02G veya üzeri
- RobustFeed U6 için: 2.16P veya üzeri
- MA25 Pulse için: 1.88H veya üzeri

### 4.1 Konum

Kaynaklama güç kaynağını, hava giriş ve çıkışları engellenmeyecek şekilde yerleştirin.

## 4.2 Kaldırma talimatları

Max 80.3 kg/177 lbs

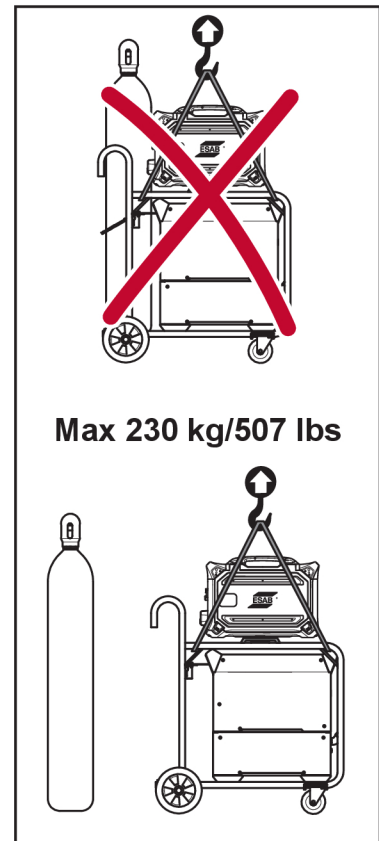
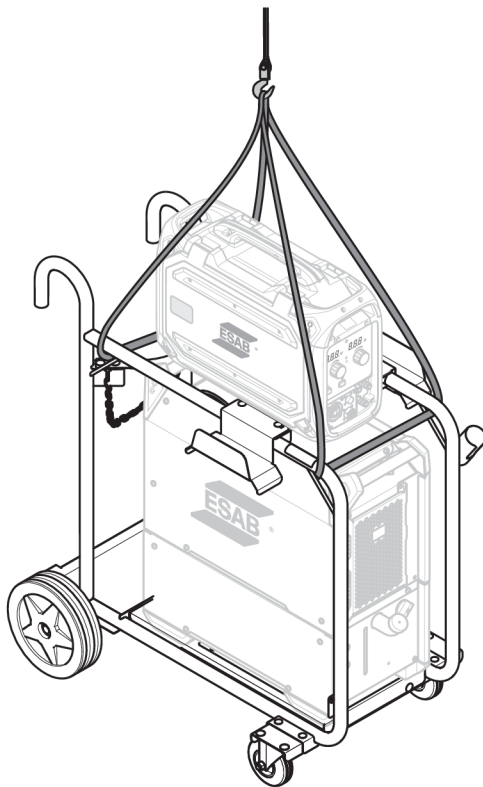
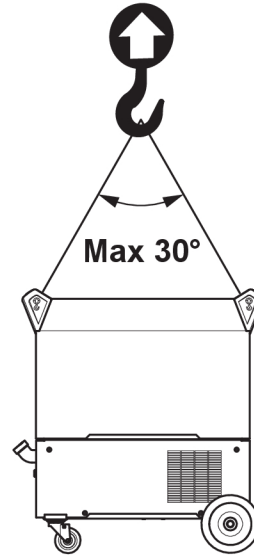
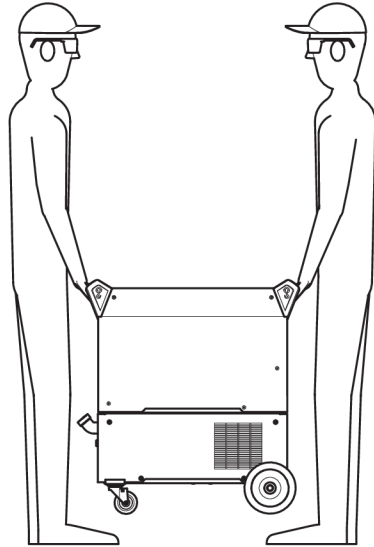



**UYARI!**

Ekipmanı sabitleyin (özellikle zemin düz değilse veya eğimliyse).

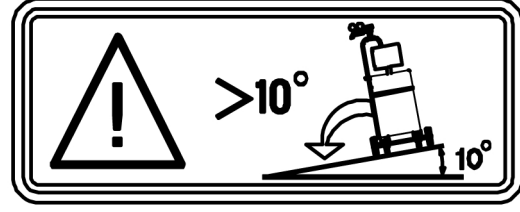

### 4.3 Şebeke besleme

**UNUTMAYIN!****Şebeke besleme gereksinimleri**

Bu donanım, kullanıcı beslemesi ile şebeke sistemi arasında olan girişim noktasındaki kısa devre gücünün  $S_{scmin}$  değerinden büyük veya eşit olması koşuluyla IEC 61000-3-12 ile uyumludur. Gerekirse dağıtım şebeke operatörüne danışarak ekipmanın  $S_{cmin}$ 'e eşit ya da daha büyük bir kısa devre gücü ile sadece bir kaynağa bağlı olduğundan emin olmak ekipmanı monte edenin veya kullanıcısının sorumluluğundadır. TEKNİK VERİLER bölümündeki teknik bilgilere bakın.

Kaynaklama güç sisteminin doğru besleme voltajına bağlı olmasına ve doğru sigorta değeri ile korunmuş olmasına dikkat edin. Kurallara göre bir koruyucu topraklama bağlantısı mutlaka yapılmalıdır.

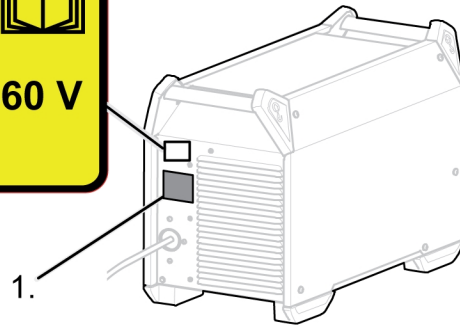
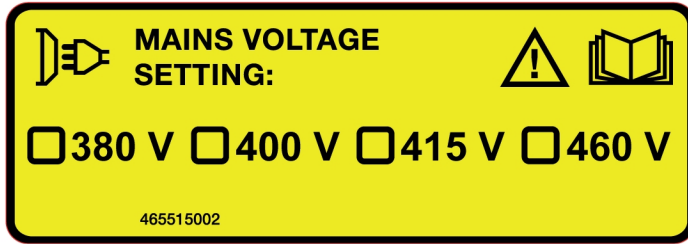

1. Besleme bağlantısı bilgilerini içeren anma değeri plakası

#### Önerilen sigorta boyutları ve minimum kablo alanı Aristo® 500ix

Aristo® 500ix			
Şebeke voltajı	380 V 3~ 50/60 Hz	400 V 3~ 50/60 Hz	460 V 3~ 50/60 Hz
Şebeke kablo kesiti	4 × 6 mm <sup>2</sup>	4 × 6 mm <sup>2</sup>	4 × 6 mm <sup>2</sup>
Azami akım değeri $I_{maks.}$	40 A	35 A	31 A
$I_{1eff}$			
MIG/MAG	30 A	27 A	24 A
MMA	31 A	25 A	24 A
TIG	24 A	21 A	19 A

<b>Sigorta</b>			
dalgalanmaya dayanıklı	35 A	35 A	35 A
tip C MCB	32 A	32 A	32 A

**UNUTMAYIN!**

Yukarıda gösterilen şebeke elektrik kablosu alanları ve sigorta boyutları İsveç mevzuatına uygundur. Güç kaynağını ilgili ulusal mevzuata uygun olarak kullanın.

**Güç jeneratörlerinden besleme**

Güç kaynağına farklı tip jeneratörlerden besleme yapılabilir. Bununla birlikte, bazı jeneratörler kaynaklama güç kaynağının doğru şekilde çalışması için yeterli güç sağlayamaz. Otomatik Voltaj Düzenlemesi (AVR) olan veya eş değer ya da daha iyi tipte düzenlemeye sahip, 40 kW ve üzeri nominal gücü bulunan jeneratörlerin kullanılması önerilir.

**Bağlantı talimatı****UYARI!**

Montaj öncesinde şebeke beslemesi kesilmelidir.

**UYARI!**

DC veriyolu kapasitörleri deşarj olana kadar bekleyin. DC veriyolu kapasitörü deşarj süresi en az 2 dakikadır!

Güç kaynağı fabrikada 400 V AC olarak ayarlanmıştır. Başka bir şebeke voltajı ayarı gerekiyorsa baskılı devre kartındaki kablo çıkarılmalı ve doğru konumuna takılmalıdır. Ayrıca şebeke voltajı ayarının işaretlendiği güç kaynağının arkasındaki etiket de mutlaka güncellenmelidir. Bu işlem mutlaka elektrik bilgisi olan biri tarafından yapılmalıdır.

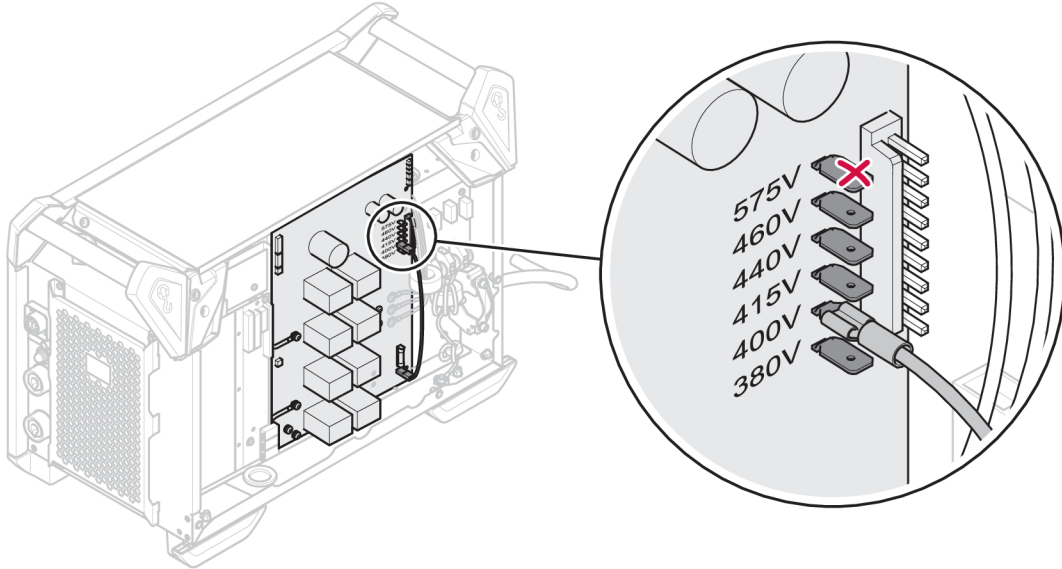
**UNUTMAYIN!**

Bu güç kaynağı modeli 380 ila 460 V AC nominal giriş voltajı için tasarlanmıştır. Bu, 575 V girişi destekleyen donanımın mevcut olmadığı, 575 V tırnağının bağlı olmadığı anlamına gelir.

Şebeke kablosunun değiştirilmesi gerekiyorsa taban plakasına giden topraklama bağlantısı ve ferritler mutlaka doğru şekilde takılmalıdır. Ferritlerin, rondelaların, somunların ve vidaların montaj sırası için aşağıdaki çizime bakın.

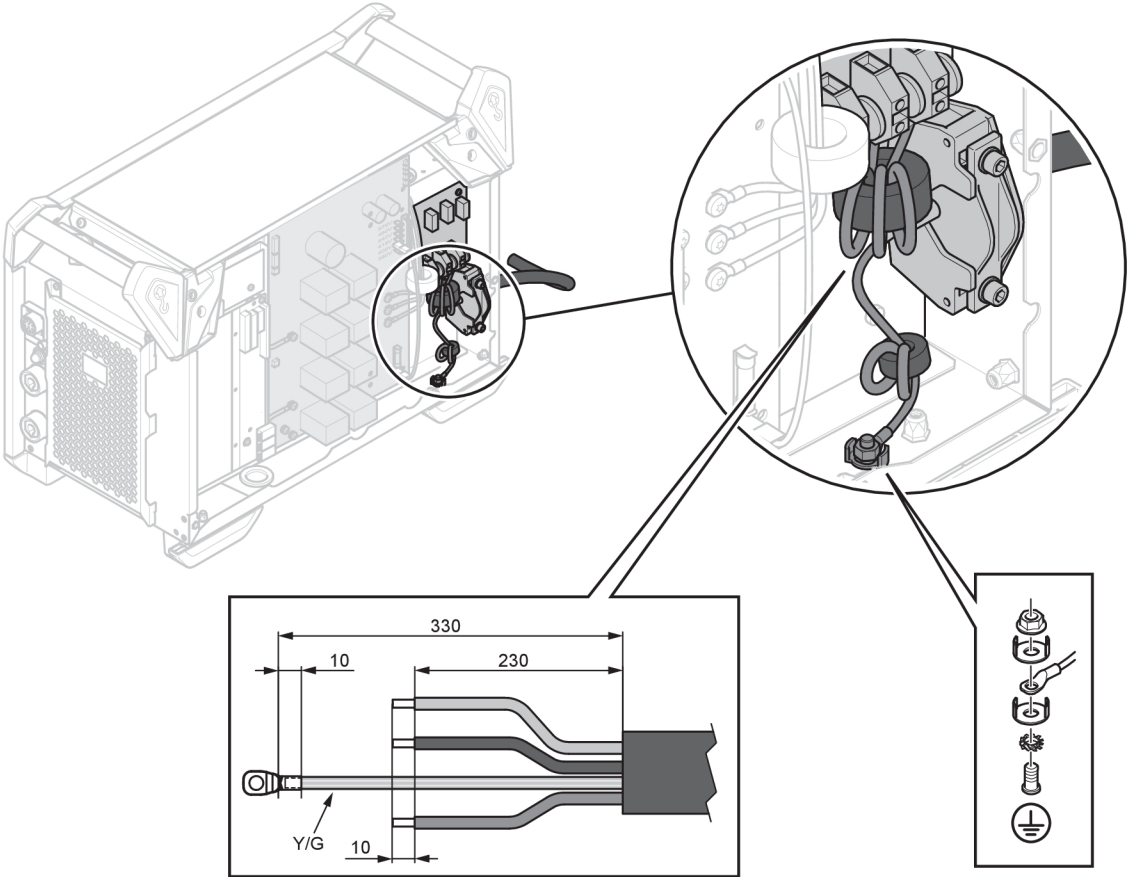

## 5 ÇALIŞMA

Cihazın kullanımı için genel güvenlik düzenlemelerini bu kılavuzun "GÜVENLİK" bölümünde bulabilirsiniz. Cihazı kullanmaya başlamadan önce bunu dikkatlice okuyun!

**UNUTMAYIN!**

Ekipmanı taşıırken, bu amaçla tasarlanmış kolu kullanın. Kabloları asla çekmeyin.

**UYARI!**

Elektrik çarpması! Çalışma sırasında iş parçasına veya kaynak kafasına dokunmayın!

**UNUTMAYIN!**



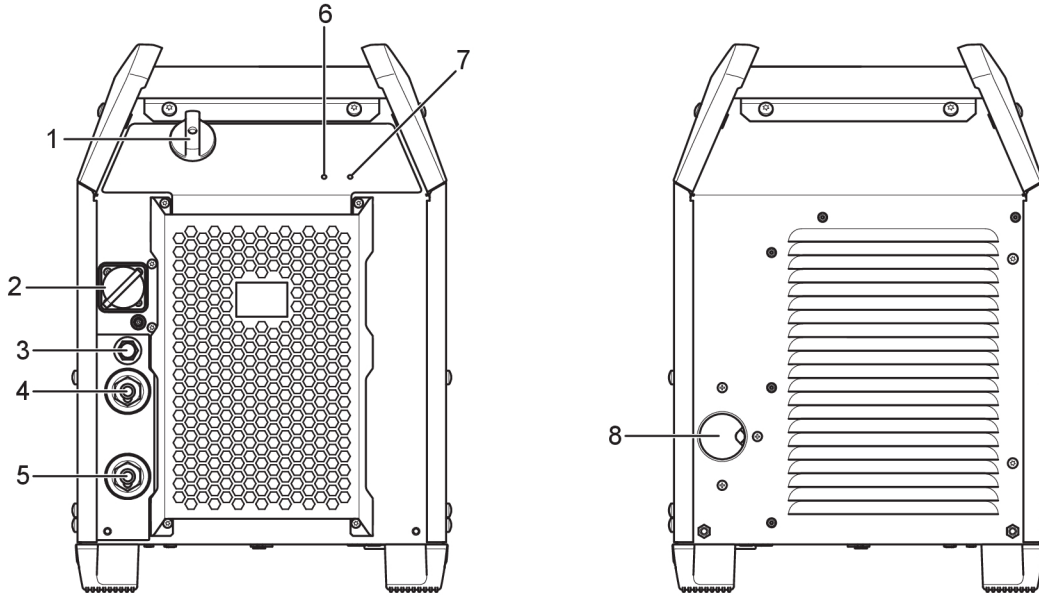

Mig kısa darbe işleminde olası en iyi sonucu almak için kaynaklama ve dönüş kabloları 10 m'yi (33 ft) aşmamalıdır.

### 5.1 Bağlantılar ve kontrol cihazları



1. Şebeke güç kaynağı anahtarı, O/I
2. Tel besleme ünitesi bağlantısı
3. Besleme ünitesine giden besleme voltajı (42 VAC) için sigorta (10 A)
4. Pozitif kaynaklama terminali: kaynak kablosu
5. Negatif kaynaklama terminali: dönüş kablosu
6. LED göstergesi, aşırı ısınma
7. LED göstergesi, güç kaynağı AÇIK
8. Şebeke kablo girişi

## 5.2 Simgeler

	Güç kaynağı AÇIK (4)		Aşırı ısınma (3)
	Koruyucu topraklama		Kaldırma kancasını konumlandırma

## 5.3 Kaynaklama ve dönüş kablosu bağlantısı

Güç kaynak sisteminde, kaynaklama ve dönüş kabloları için bir pozitif terminal (+) ve bir negatif terminal (-) olmak üzere iki çıkış vardır.

Dönüş kablosunu güç kaynağının negatif terminaline bağlayın. Dönüş kablosu kontak klipsini iş parçasına sabitleyin ve iş parçası ile güç kaynağındaki dönüş kablosu çıkışı arasında iyi bir temas olmasını sağlayın.

### Bağlantı seti kabloları için önerilen maksimum akım değerleri

+25°C ortam sıcaklığında ve normal 10 dakikalık döngüde:

Kablo kesiti	Görev döngüsü		Voltaj kaybı/10 m
	%100	%60	
50 mm <sup>2</sup>	290	320	0,35 V / 100 A
70 mm <sup>2</sup>	360	400	0,25 V / 100 A
95 mm <sup>2</sup>	430	500	0,19 V / 100 A

+40°C ortam sıcaklığında ve normal 10 dakikalık döngüde:

Kablo kesiti	Görev döngüsü		Voltaj kaybı/10 m
	%100	%60	
50 mm <sup>2</sup>	250	280	0,37 V / 100 A
70 mm <sup>2</sup>	310	350	0,27 V / 100 A
95 mm <sup>2</sup>	370	430	0,20 V / 100 A

### Görev döngüsü

Görev döngüsü, kaynak yapabileceğiniz veya aşırı yüklenmeden belirli bir yüklemde kesebileceğiniz bir on dakikalık bir sürenin yüzdesi olan süre anlamına gelir. Görev döngüsü, 40°C (104°F) için geçerlidir.

## 5.4 Güç kaynağının açılıp/kapatılması

Anahtarı (1), "I" konumuna çevirerek güç kaynağını açın. Anahtarı (1), "O" konumuna çevirerek güç kaynağını kapatın. Kaynaklama verileri, şebeke beslemesinin anormal bir şekilde kesilmesine veya güç kaynağının normal bir şekilde kapatılmasına bakılmaksızın saklanır. Böylece ünite tekrar açıldığında kaynaklama verileri kullanılabilir.

## 5.5 Fan kontrolü

Güç kaynağının bir zaman kontrol sistemi vardır; yani kaynaklama işlemi sona erdikten ve güç kaynağı anahtarları enerji tasarruf moduna geçtikten sonra fanlar 6,5 dakika süreyle çalışır. Kaynaklama işlemi yeniden başladığında fanlar tekrar çalışmaya başlar.

## 5.6 Termal koruma

Kaynaklama güç kaynağı, içerideki sıcaklık çok yükselirse devreye giren termal koruma sistemine sahiptir. Bu durumda kaynak akımı engellenir ve LED göstergesi (6) yanar. Sıcaklık, normal çalışma sıcaklığına düştüğünde termal koruma otomatik olarak sıfırlanır.

## 5.7 VRD (Voltaj Azaltma Cihazı)

VRD işlevi, kaynak yapılmadığında, açık devre voltajının 35 V değerini aşmamasını sağlar. VRD işlevi, ESAT (ESAB Yazılım Yönetimi Aracı. Ayarların yönetilmesi ve yazılımın güncelleştirilmesi gibi işlevler için yazılıma sahip bir teknik servis kiti) aracılığıyla yetkili bir servis teknisyeni tarafından etkinleştirilmelidir.

Sistem kaynağın başladığını algıladığı zaman VRD işlevi engellenir.

## 5.8 Uzaktan kumanda ünitesi

Uzaktan kumanda ünitesinin çalışması ile ilgili bilgi almak için kontrol paneli kullanım bilgilerine göz atın.

## 5.9 Ark voltaj geri beslemesi

İyi bir kaynak sonucu almak için ark voltaj geri bildirim çok önemli bir faktördür. MIG/MAG kaynaklamada güç kaynağı, tel besleyicideki ark voltajını algılamak için hazırdır. Bu işlevin önkoşulu, bir ESAB tel besleyici ve ESAB ara bağlantı kablosunun kullanılmasıdır! Bu ark voltajı ölçme yöntemi, kaynak kablosu ile tel beslemesi arasındaki voltaj düşüşünü telafi eder. "TrueArcVoltage" desteğine sahip bir ESAB üfleçle temas ucuna kadar düşen voltaj telafi edilir.



### UNUTMAYIN!

Geri dönüş kablosundaki voltaj düşüşünü telafi etmek için güç kaynağı (yetkili ESAB servis personeli tarafından), iş parçasından gelen bir harici ark voltajı algılama teli kullanılacak şekilde yapılandırılabilir.

## 6 BAKIM



### UYARI!

Temizlemeden ve bakımdan önce şebeke beslemesi kesilmelidir.



### DİKKAT!

Güvenlik plakalarını sadece uygun elektrik bilgisi olan (yetkili personel) kişiler çıkarabilir.



### DİKKAT!

Ürün, üretici garantisi kapsamındadır. Yetkili olmayan servis merkezlerinin veya personelin gerçekleştirmeye çalıştığı onarım işleri, garantiyi geçersiz kılar.



### UNUTMAYIN!

Düzenli bakım, emniyetli ve güvenilir bir çalışma için önemlidir.



### UNUTMAYIN!



Ciddi miktarda tozlu ortamlarda çalışıldığında bakım işlemini daha sık gerçekleştirin.

Her kullanımdan önce aşağıdakileri kontrol edin:

- Ürün ve kabloların hasarsız olup olmadığını,
- Üflecın temiz ve hasarsız olup olmadığını.

### 6.1 Rutin bakım

Normal koşullarda bakım programı. Ekipmanı her kullanımdan önce kontrol edin.

Aralık	Bakım yapılacak alan		
3 ayda bir	 <p>Okunamayan etiketleri temizleyin veya değiştirin.</p>	 <p>Kaynak terminallerini temizleyin.</p>	 <p>Kaynak kablolarını kontrol edin veya değiştirin.</p>
6 ayda bir	 <p>Ekipmanın içini temizleyin. Basıncı düşük kuru basınçlı hava kullanın.</p>		

### 6.2 Güç sistemi

Performansı korumak ve güç kaynağının ömrünü uzatmak için ürünün düzenli olarak temizlenmesi gerekir. Temizlik işleminin ne sıklıkta yapılması gerektiği şu etmenlere bağlıdır:

- kaynaklama işlemi
- ark süresi

- çalışma ortamı
- Etraftaki ortam, zımpara vb.

Temizlik işlemi için gerekli olan araçlar:

- torx tornavida, T25 ve T30
- 4 bar basınçlı kuru basınçlı hava
- kulak tıkaçları, koruyucu gözlük, maske, eldiven ve koruyucu ayakkabı gibi koruyucu ekipman

### Temizlik işlemi



#### DİKKAT!

Temizlik işleminin uygun şekilde hazırlanmış bir çalışma alanında gerçekleştirildiğinden emin olun.



#### DİKKAT!

Temizlik işlemi yetkili servis teknisyeni tarafından gerçekleştirilmelidir.

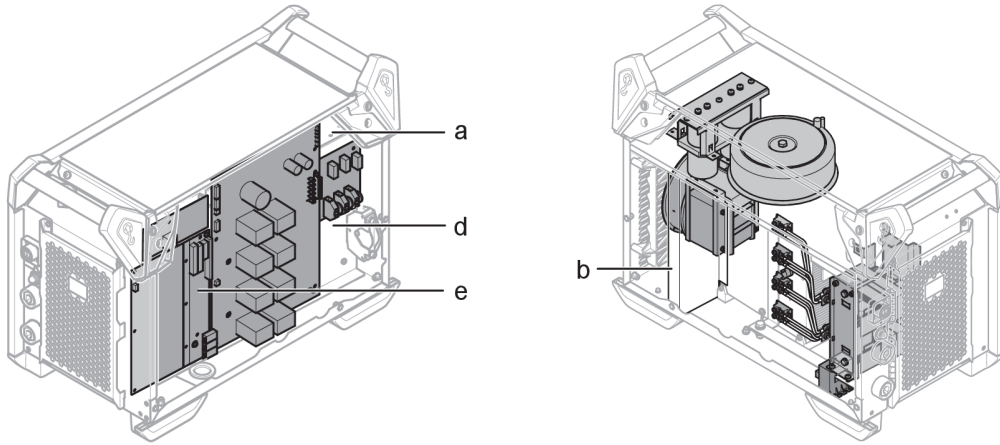

1. Şebeke beslemesi bağlantısını kesin.
2. Kapasitörlerin şarjlarının boşalması için 4 dakika bekleyin.
3. Güç kaynağındaki yan panelleri çıkarın.
4. Güç kaynağındaki üst paneli çıkarın.
5. Isı emici ve fan (b) arasındaki plastik kapağı çıkarın.
6. Güç kaynağını kuru basınçlı hava (4 bar) ile aşağıdaki gibi temizleyin:
  - a) Üst arka kısım.
  - b) Arka panelden başlayıp ikincil ısı emici boyunca.
  - c) İndüktör, transformator ve akım sensörü.
  - d) Bu güç bileşenleri yanı, PCB 15AP1'in ardından arka taraftan.
  - e) Her iki taraftaki PCB'ler.
7. Hiçbir parça üzerinde toz kalmadığından emin olun.
8. Isı emici ile fan (b) arasına plastik kapak takın ve kapağın ısı emici tarafına doğru şekilde yerleştirildiğinden emin olun.
9. Temizlikten sonra güç kaynağını yeniden monte edin ve IEC 60974-4'e göre test işlemi gerçekleştirin. Servis kılavuzundaki "Onarım, muayene ve test sonrası" bölümündeki prosedürü izleyin.



## 7 SORUN GİDERME

Yetkili bir servise göndermeden önce aşağıdaki önerilen kontrolleri ve muayeneleri deneyin.

Arıza tipi	Düzeltilici işlem
Ark yok.	<ul style="list-style-type: none"><li>Şebeke güç besleme anahtarının açık olup olmadığını kontrol edin.</li><li>Şebeke, kaynaklama ve dönüş kablolarının doğru birleştirilmiş olup olmadığını kontrol edin.</li><li>Akım değerinin doğru ayarlanmış olup olmadığını kontrol edin.</li><li>Şebeke güç besleme sigortalarını kontrol edin.</li></ul>
Kaynaklama işlemi sırasında kaynak akımı kesilmiştir.	<ul style="list-style-type: none"><li>Termal koruma sisteminin çalışıp çalışmadığını kontrol edin [öndeki (6) turuncu LED ile gösterilir]</li><li>Güç kaynağı LED göstergesi (7) yanmıyorsa şebeke güç kaynağı sigortalarını kontrol edin.</li></ul>
Termal koruma sistemi sık sık devreye giriyor.	<ul style="list-style-type: none"><li>Güç kaynağı ile ilgili nominal verilerin geçilmemesini sağlayın (örn. ünitenin aşırı yüklü olup olmadığı).</li><li>Ortam sıcaklığının, nominal görev döngüsü 40°C/104°F sıcaklığının üzerinde olmadığından emin olun.</li></ul>
Zayıf kaynak performansı.	<ul style="list-style-type: none"><li>Kaynak akımı beslemesi ve dönüş kablolarının doğru bağlandığından emin olun.</li><li>Akım değerinin doğru ayarlanmış olup olmadığını kontrol edin.</li><li>Doğru kaynak tellerinin kullanıldığından emin olun.</li><li>Şebeke güç besleme sigortalarını kontrol edin.</li></ul>

## 8 YEDEK PARA SİPARİŐİ



### DİKKAT!

Onarım ve elektrik iŐleri yetkili bir ESAB servis teknisyeni tarafından yapılmalıdır. Sadece ESAB orijinal yedek ve aŐınma paralarını kullanın.

Aristo® 500ix, IEC/EN 60974-1 ve IEC/EN 60974-10 A Sınıfı uluslararası standartlar ve Avrupa standartlarına, CAN/CSA-E60974-1 Kanada standartlarına ve ANSI/IEC 60974-1 ABD standartlarına gre tasarlanıp test edilmiŐtir. Bakım veya onarım iŐleminden sonra, rnn hala yukarıdaki standartlara uygun olmasını saėlamak iŐlemi yapan kiŐilerin sorumluluėundadır.

Yedek paralar ve aŐınma paraları en yakın ESAB bayisinden sipariŐ edilebilir; bkz. [esab.com](http://esab.com). SipariŐ verirken, ltfen rn tipini, seri numarasını, tanımı ve yedek para listesine uygun olarak yedek para numarasını belirtin. Bu gnderiyi kolaylaŐtırır ve doėru teslimatı gvenceye alır.

## SİPARİŞ NUMARALARI

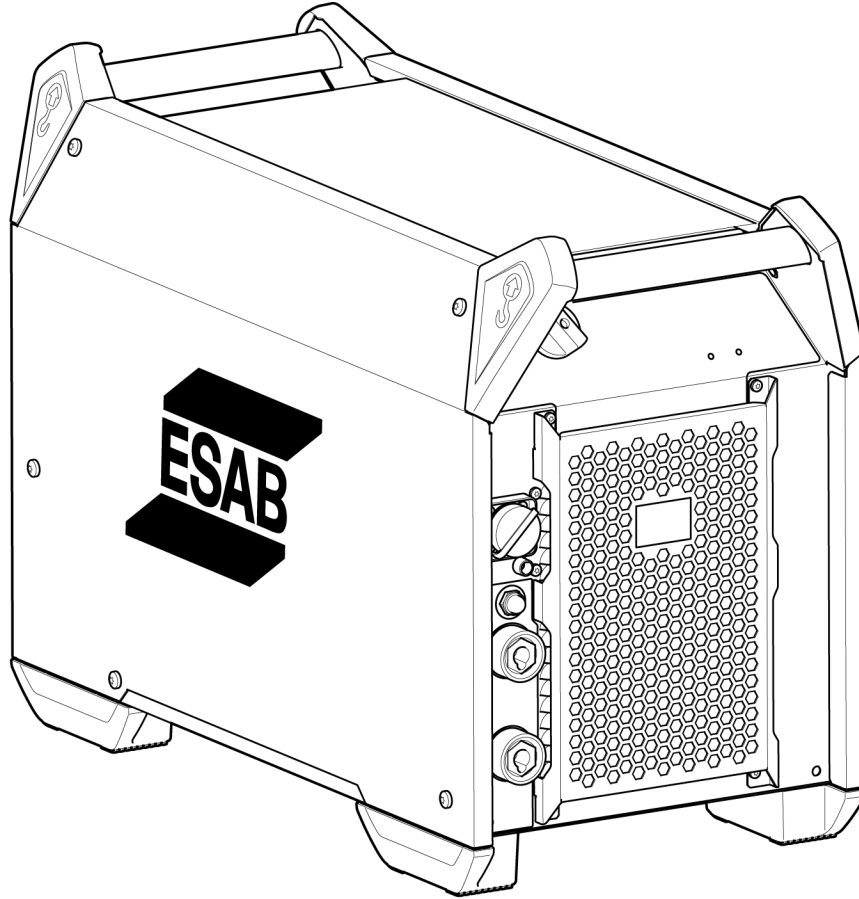

Ordering number	Denomination	Type	Notes
0446 200 880	Power source	Aristo® 500ix	CE
0446 200 881	Power source	Aristo® 500ix	CSA
0446 200 882	Power source	Aristo® 500ix	AUS
0446 200 883	Power source	Aristo® 500ix	CCC
0463 696 *	Instruction manual		
0463 700 001	Service manual		
0460 701 001	Spare parts list		



Belge numarasındaki son üç basamak, kılavuzun sürümünü gösterir. Bu nedenle burada \* ile değiştirilmiştir. Ürünle uyumlu bir seri numarasına veya yazılım sürümüne sahip bilgileri kullandığınızdan emin olun, kılavuzun ön sayfasına bakın.

Teknik belgelere İnternet üzerinden şu adrese giderek ulaşabilirsiniz: [www.esab.com](http://www.esab.com)

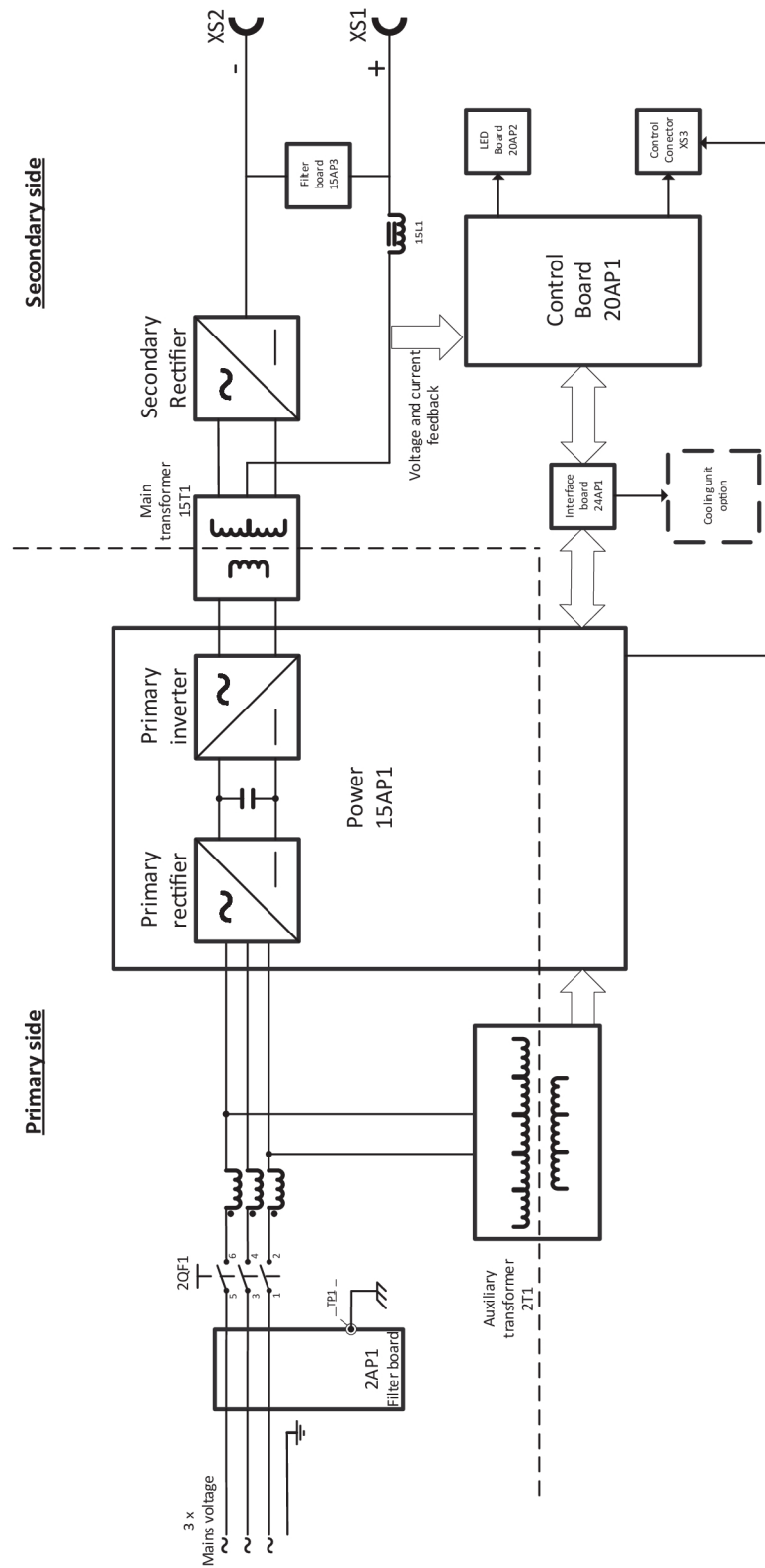
# BLOK ŞEMASI



## AKSESUARLAR

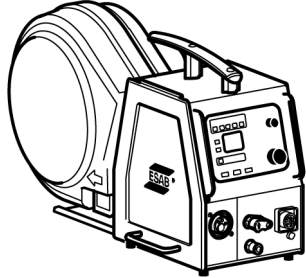
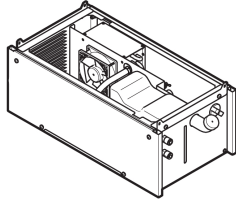
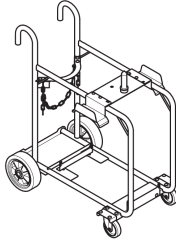
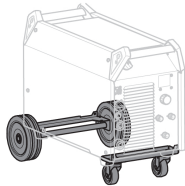

<b>Wire feeders</b>		
0445 800 894	<b>RobustFeed Pulse,</b> water-cooled	
0445 800 891	<b>RobustFeed Pulse,</b> water-cooled, heater, MMA outlet and flow meter included	
0445 800 892	<b>RobustFeed Pulse,</b> water-cooled, Push-Pull, heater, MMA outlet and flow meter included	
0445 800 887	<b>RobustFeed U6,</b> water-cooled, heater, MMA outlet and flow meter included	
0445 800 888	<b>RobustFeed U6,</b> water-cooled, Push-Pull, heater, MMA outlet and flow meter included	
0445 800 902	<b>RobustFeed U6,</b> water-cooled, Push-Pull, heater, flow meter, MMA outlet included and VRD activated	
0445 800 897	<b>RobustFeed U6,</b> water-cooled	
0445 800 898	<b>RobustFeed U82 offshore,</b> water-cooled, heater, Push-pull, flow meter and MMA outlet	
0445 800 899	<b>RobustFeed U82,</b> water-cooled	
0445 800 900	<b>RobustFeed U82 offshore,</b> water-cooled, Push-Pull, heater, flow meter and MMA outlet	
0445 800 901	<b>RobustFeed U0,</b> water-cooled	
0445 800 903	<b>RobustFeed U82 offshore,</b> water-cooled, Push-Pull, heater, flow meter, MMA outlet and VRD activated	

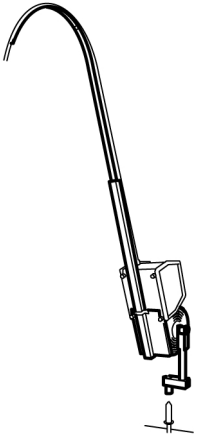
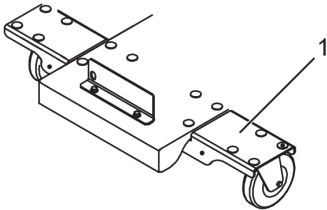
0460 526 670	<b>Aristo® Feed 3004 MA25 Pulse AI</b>	
0460 526 671	<b>Aristo® Feed 3004w MA25 Pulse AI</b>	
0460 526 672	<b>Aristo® Feed 3004 MA25 Pulse Steel</b>	
0460 526 673	<b>Aristo® Feed 3004w MA25 Pulse Steel</b>	
0460 526 886	<b>Aristo® Feed 3004 U6</b>	
0460 526 896	<b>Aristo® Feed 3004w U6</b>	
0460 526 881	<b>Aristo® Feed 3004 U8<sub>2</sub></b> , (U8 <sub>2</sub> not included)	
0460 526 891	<b>Aristo® Feed 3004w U8<sub>2</sub></b> , (U8 <sub>2</sub> not included)	
0460 526 996	<b>Aristo® Feed 4804w U6</b>	
0460 526 991	<b>Aristo® Feed 4804w U8<sub>2</sub></b> , (U8 <sub>2</sub> not included)	
0459 906 896	<b>Yardfeed 2000w U6</b> , for 200mm (8 in.) spools	
0465 427 880	<b>Cooling unit, Cool2</b>	
0349 313 450	<b>Trolley</b> , compatible with RobustFeed and Aristo® Feed 3004	
0465 416 880	<b>Wheel kit</b>	

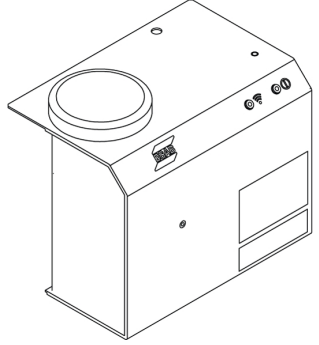
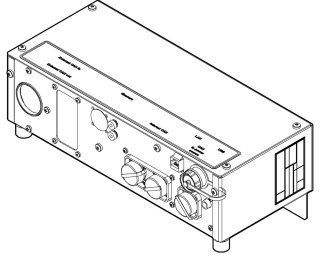
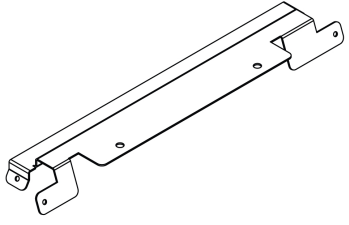
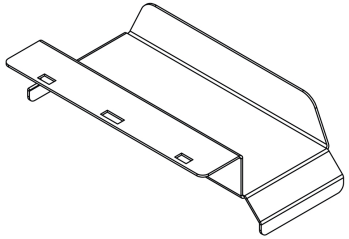
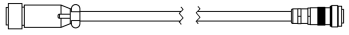

<p>0458 705 880</p>	<p><b>Counter balance device</b>, for Aristo® Feed 3004 (not RobustFeed)</p> <p>for 300 mm (11 in.) spools. Includes mast and counter balance</p> <p><i>For use of the counter balance device, a stabilizer kit is required!</i></p> <p><i>IP23 protection is not valid for wire feeder with counterbalance arm!</i></p>	
<p>0465 509 880</p>	<p><b>Stabilizer kit</b></p>	

**Kumanda üniteleri**

<p>0460 820 880</p>	<p><b>Aristo® U8<sub>2</sub></b>, complete including holder</p>	
<p>0460 820 881</p>	<p><b>Aristo® U8<sub>2</sub> Plus</b>, complete including holder</p>	

<b>Aristo® 500ix Weldcloud çözümü - Ayrıntılı talimatlar için bkz. Montaj Talimatı 0446 944 001.</b>		
0464 550 800	<b>WeldCloud mobile</b>	
0460 891 886	<b>Aristo® W8<sub>2</sub> Verileri</b>	
0446 712 880	<b>W82 Montaj braketi</b>	
0446 877 880	<b>Kablo montaj braketi</b>	
0462 000 880	<b>12 kutuplu erkek burndy kablo</b>	
0446 089 880	<b>Adaptör kablosu</b>	

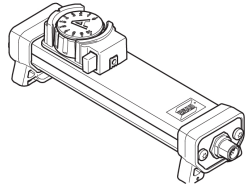

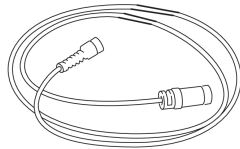
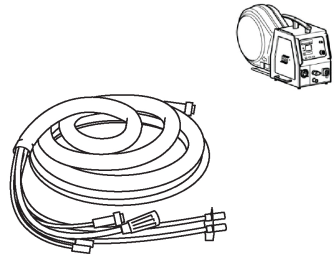
<b>Uzaktan kumandalar</b>		
0459 491 880	<b>Uzaktan kumanda MTA1</b>	
0459 491 896	<b>Remote control unit AT1</b> MMA and TIG current	
0459 491 897	<b>Remote control unit AT1 CF</b> MMA and TIG: course and fine setting of current	
0459 491 911	<b>Uzaktan kumanda adaptörü RA 23</b>	
<b>Remote control cable 12 pole - 8 pole</b>		
0459 552 880	5 m (16 ft 4.85 in.)	
0459 552 881	10 m (32 ft 9.7 in.)	
0459 552 882	15 m (49 ft 2.55 in.)	
0459 552 883	25 m (82 ft 0.25 in.)	
<b>Aristo® Feed 3004 Interconnection cables, gas-cooled, 70 mm<sup>2</sup>, 10 poles</b>		
0459 528 780	1.7 m (5 ft 6.93 in.)	
0459 528 781	5 m (16 ft 4.85 in.)	
0459 528 782	10 m (32 ft 9.7 in.)	
0459 528 783	15 m (49 ft 2.55 in.)	
0459 528 784	25 m (82 ft 0.25 in.)	
0459 528 785	35 m (114 ft 9.95 in.)	

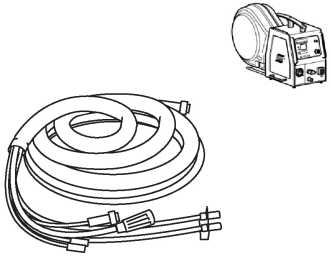
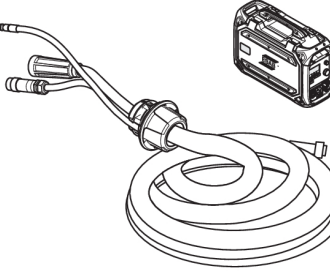
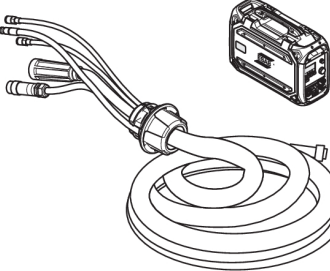
<b>Aristo® Feed 3004 Interconnection cables, water-cooled, 70 mm<sup>2</sup>, 10 poles</b>		
0459 528 790	1.7 m (5 ft 6.93 in.)	
0459 528 791	5 m (16 ft 4.85 in.)	
0459 528 792	10 m (32 ft 9.7 in.)	
0459 528 793	15 m (49 ft 2.55 in.)	
0459 528 794	25 m (82 ft 0.25 in.)	
0459 528 795	35 m (114 ft 9.95 in.)	
<b>RobustFeed U6 ve RobustFeed Pulse, önceden monte edilmiş gerilim azaltıcıya sahip ara bağlantı kabloları, gaz soğutmalı, 70 mm<sup>2</sup>, 10 kutuplu</b>		
0446 255 880	2 m (6 ft 6,74 inç)	
0446 255 881	5 m (16 ft 4,85 inç)	
0446 255 882	10 m (32 ft 9,7 inç)	
0446 255 883	15 m (49 ft 2,55 inç)	
0446 255 884	20 m (65 ft 7,4 inç)	
0446 255 885	25 m (82 ft 0,25 inç)	
0446 255 886	35 m (114 ft 9,95 inç)	
<b>RobustFeed U6 ve RobustFeed Pulse, önceden monte edilmiş gerilim azaltıcıya sahip ara bağlantı kabloları, su soğutmalı, 70 mm<sup>2</sup>, 10 kutuplu</b>		
0446 255 890	2 m (6 ft 6,74 inç)	
0446 255 891	5 m (16 ft 4,85 inç)	
0446 255 892	10 m (32 ft 9,7 inç)	
0446 255 893	15 m (49 ft 2,55 inç)	
0446 255 894	20 m (65 ft 7,4 inç)	
0446 255 895	25 m (82 ft 0,25 inç)	
0446 255 896	35 m (114 ft 9,95 inç)	





# A WORLD OF PRODUCTS AND SOLUTIONS.



İletişim bilgileri için şu adresi ziyaret edin: <http://esab.com>

ESAB AB, Lindholmsallén 9, Box 8004, 402 77 Gothenburg, Sweden, Phone +46 (0) 31 50 90 00

[manuals.esab.com](http://manuals.esab.com)

